

AVANT®

Manuale dell'operatore



Turbina neve I150/I500

Numero prodotto:	Turbina neve I150	A434731
	Turbina neve I500	A428062

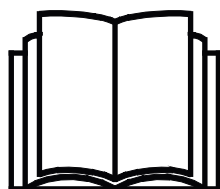

Leggere attentamente questo manuale prima di utilizzare l'attrezzatura e seguire tutte le istruzioni.

Conservare il presente manuale per futura consultazione.

Manufacturer:

AVANT®
AVANT TECNO OY
e-mail: sales@avanttecno.com

Ylötie I
33470 YLÖJÄRVI
FINLAND
Tel. +358 3 347 8800
Fax +358 3 348 5511

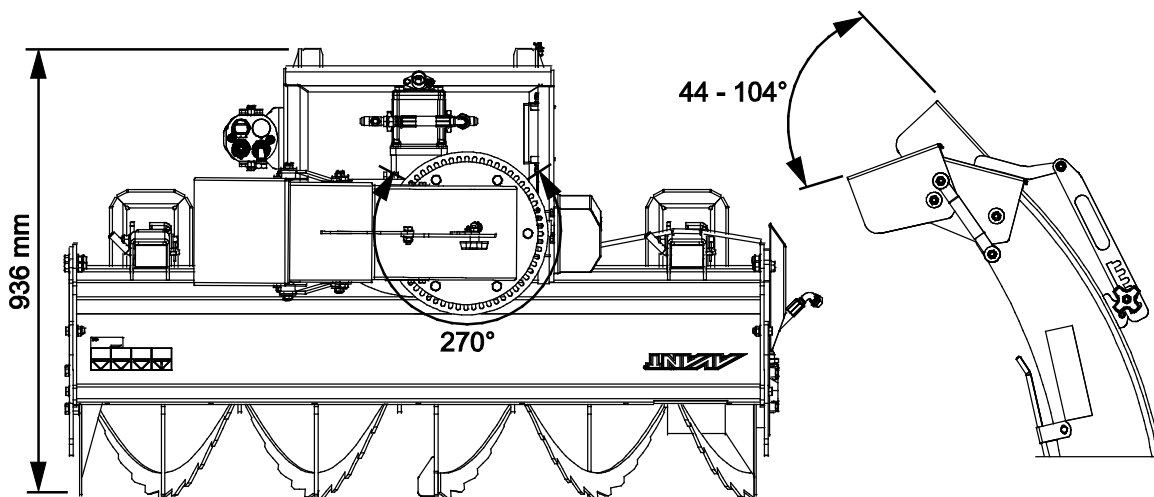
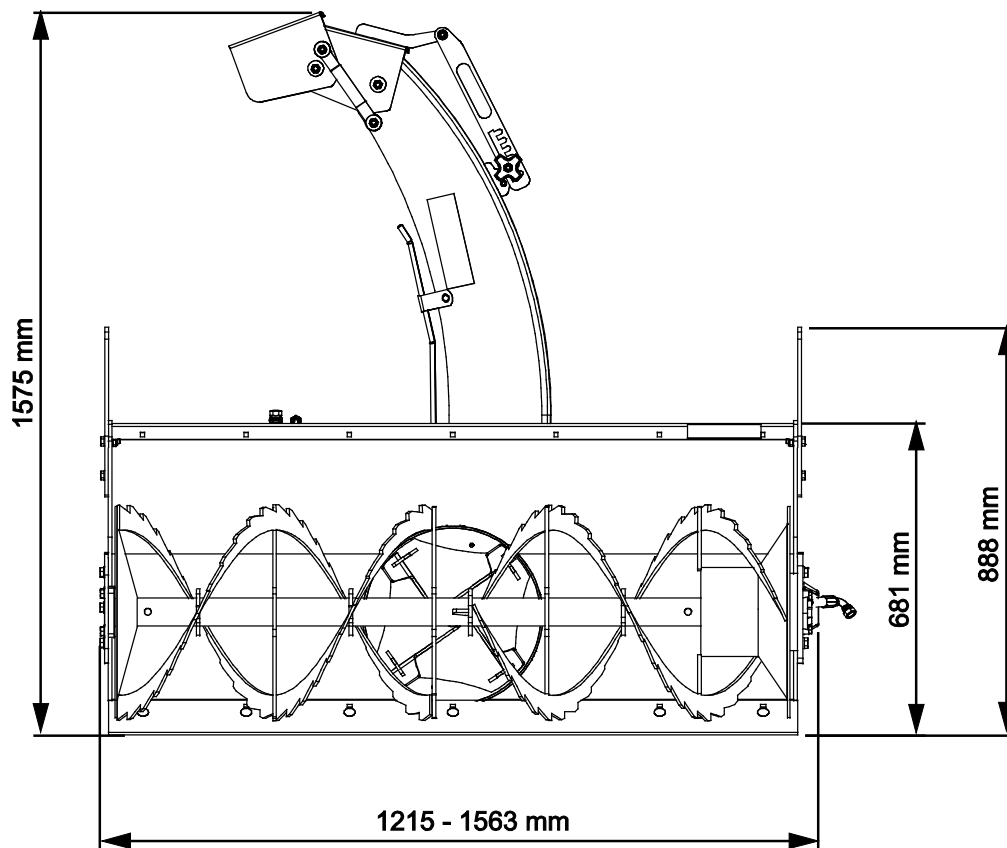

SOMMARIO

1. PREFAZIONE.....	4
Simboli di avvertenza utilizzati nel presente manuale.....	5
2. SCOPO D'IMPIEGO PREVISTO:	6
3. ISTRUZIONI DI SICUREZZA PER L'USO DELLA TURBINA DA NEVE.....	7
3.1 Equipaggiamenti di protezione personale.....	10
3.2 Procedura di arresto in sicurezza	10
4. SPECIFICHE TECNICHE.....	11
4.1 Etichette di sicurezza e componenti principali dell'accessorio.....	12
5. INSTALLAZIONE DELL'ACCESSORIO	14
5.1 Collegamento e scollegamento dei tubi flessibili idraulici.....	16
5.2 Collegamento elettrico.....	17
5.2.1 Per collegare il cablaggio elettrico dell'accessorio alla pala caricatrice.....	18
6. UTILIZZO DELL'ACCESSORIO	20
6.1 Distanza di sicurezza	21
6.2 Controlli prima dell'uso.....	22
6.3 Qualificazione dell'operatore	23
6.4 Utilizzo su strade pubbliche.....	23
6.5 Uso.....	24
6.6 Utilizzo delle funzioni elettriche della turbina neve	25
6.6.1 Rotazione scivolo di scarico.....	26
6.6.2 Regolazione elettrica dell'altezza di lancio (optional)	27
6.7 Lama raschiatrice e pattini	28
6.8 Prolunghe telaio (opzionali).....	29
6.9 Rimozione di un blocco.....	30
6.10 Posizione di trasporto.....	31
6.11 Stoccaggio dell'accessorio	31
7. MANUTENZIONE E ASSISTENZA	32
7.1 Ispezione dei componenti idraulici	32
7.2 Pulitura dell'accessorio	33
7.3 Ispezione delle strutture metalliche	33
7.4 Coda di alimentazione e ventola di lancio	33
7.5 Rotazione scivolo di scarico	33
7.6 Lubrificazione	34
8. TERMINI DI GARANZIA	35

I. Prefazione

Avant Tecno Oy desidera ringraziarvi per aver acquistato questo accessorio per la vostra pala caricatrice Avant. È stata progettata e realizzata sulla base di anni di esperienza nello sviluppo e nella fabbricazione di prodotti. Familiarizzandovi con il presente manuale e seguendo le istruzioni, potrete verificare la vostra sicurezza e garantire un funzionamento affidabile e una lunga durata dell'attrezzatura. Leggete attentamente le istruzioni prima di iniziare a utilizzare l'attrezzatura o di eseguire la manutenzione.

Lo scopo del presente Manuale è quello di aiutarvi a:

- utilizzare l'attrezzatura in modo sicuro ed efficiente
- osservare e prevenire eventuali situazioni pericolose
- mantenere intatta l'attrezzatura garantendole una lunga durata di servizio

Con queste istruzioni, anche un utente inesperto può utilizzare l'accessorio e la pala caricatrice in sicurezza. Il manuale contiene importanti istruzioni anche per gli operatori esperti AVANT. Assicurarsi che tutti coloro che utilizzano la pala caricatrice abbiano ricevuto una formazione adeguata e si siano familiarizzati con il manuale della pala caricatrice, ogni accessorio utilizzato e tutte le istruzioni di sicurezza prima di utilizzare l'accessorio. È vietato l'uso dell'attrezzatura per scopi diversi da quelli descritti nel presente manuale. Tenete a portata di mano questo manuale per tutta la vita utile dell'attrezzatura. Se vendete o trasferite l'attrezzatura, assicuratevi di consegnare questo manuale al nuovo proprietario. Se il manuale viene smarrito o danneggiato, potete richiederne uno nuovo al rivenditore Avant o al produttore.

Oltre alle avvertenze di sicurezza contenute nel presente Manuale dell'operatore, occorre osservare tutte le norme di sicurezza sul lavoro, le leggi locali e le altre norme relative all'uso dell'attrezzatura. In particolare devono essere osservate le norme relative all'utilizzo dell'attrezzatura sulle strade pubbliche. Contattare il proprio rivenditore Avant per ulteriori informazioni sulle disposizioni locali prima di utilizzare la pala caricatrice sulle strade pubbliche.

Contattare il proprio rivenditore AVANT di zona per qualsiasi domanda, assistenza o ricambio o per qualsiasi problema che possa verificarsi durante l'esercizio della macchina.

Il presente manuale è una traduzione delle istruzioni originali in inglese. A causa del continuo sviluppo del prodotto, alcuni dettagli illustrati in questo manuale potrebbero differire dall'attrezzatura effettiva. Le immagini possono anche rappresentare equipaggiamenti opzionali o funzioni che non sono attualmente disponibili. Ci riserviamo il diritto di modificare il contenuto del manuale senza preavviso. Copyright © 2023 Avant Tecno Oy. Tutti i diritti riservati.

Simboli di avvertenza utilizzati nel presente manuale

Sono utilizzati i seguenti simboli di avvertenza nel presente manuale: Indicano fattori che devono essere considerati per ridurre il rischio di lesioni personali o danni materiali:



AVVERTENZA SIMBOLO DI ALLERTA DI SICUREZZA

Questo simbolo sta a indicare: **“Attenzione, siate vigili! È in gioco la vostra sicurezza.”**

Leggere attentamente il messaggio che segue, avverte di un pericolo immediato che potrebbe causare gravi lesioni personali.

Il simbolo di allerta di sicurezza, di per sé e con il messaggio di sicurezza correlato, sta a indicare importanti messaggi di sicurezza in tutto il manuale. Viene utilizzato per richiamare l'attenzione sulle istruzioni che riguardano la sicurezza personale o altrui. Quando si vede questo simbolo, prestare attenzione, è in gioco la propria sicurezza, leggere attentamente il messaggio che segue e informare gli altri operatori.

PERICOLO

Questo termine indica una situazione pericolosa che, se non evitata, provoca la morte o lesioni gravi.

AVVERTENZA

Questo termine indica una condizione potenzialmente pericolosa che se non evitata potrebbe provocare gravi ferite o addirittura la morte.

ATTENZIONE

Questo termine viene utilizzato quando, in caso di inosservanza delle istruzioni, si possono verificare lesioni di lieve entità.

AVVISO

Questo termine sta a indicare informazioni sul corretto funzionamento e manutenzione dell'attrezzatura.

La mancata osservanza delle istruzioni allegate al simbolo può causare guasti all'attrezzatura o altri danni materiali.

2. Scopo d'impiego previsto:

La Turbina neve 1150/1500 AVANT è un accessorio adatto all'uso con le minipale compatte AVANT illustrate alla Tabella 1. La Turbina neve è progettata per distribuire uniformemente la neve ai lati dell'area invece di accumularla. La turbina da neve bifase è adatta anche per l'uso professionale ed è dotata di un potente impianto idraulico con due motori idraulici separati per un funzionamento efficiente anche con neve bagnata e pesante.

Di serie, lo scivolo della turbina neve può essere ruotato elettricamente di 270° direttamente dal sedile del conducente. L'ampio intervallo di regolazione dell'altezza di lancio manuale consente di controllare l'espulsione della neve con precisione in base alle necessità, sia per impilare la neve direttamente sul lato del percorso di marcia, sia per distribuirla uniformemente a distanza. Come optional è disponibile anche la regolazione elettrica dell'altezza di lancio, che può essere azionata solo con il sistema Opticontrol® opzionale per le minipale.

La Turbina neve 1150/1500 non è progettata per alcun uso diverso da quello specificato nel presente manuale e non deve essere utilizzata per scopi diversi da quelli previsti.

L'accessorio è stato progettato in modo da richiedere la minor manutenzione possibile. L'operatore può eseguire regolari operazioni di manutenzione. Tutti i lavori di riparazione non possono essere eseguiti dall'operatore mentre gli interventi di riparazione e manutenzione più impegnativi devono essere affidati a tecnici qualificati. Tutti gli interventi di manutenzione devono essere eseguiti con l'ausilio di adeguati dispositivi di sicurezza. I pezzi di ricambio devono essere identici alle specifiche originali, che possono essere garantite utilizzando solo pezzi di ricambio originali. Potrebbe essere disponibile un catalogo ricambi separato, consultare il proprio rivenditore Avant.

Leggere attentamente le istruzioni per l'uso e la manutenzione contenute nel manuale. Contattate il vostro rivenditore AVANT se avete ulteriori domande sul funzionamento o sulla manutenzione dell'attrezzatura, o se necessitate di pezzi di ricambio o servizi di manutenzione.

Tabella 1 - Turbina neve 1150/1500 - Compatibilità con pale caricatrici Avant

Modello	220 225 225LPG	313S 320S	420 423 520 523	525LPG 528 530 R20 R28	630 R35 635 640	645i 650i	735 745 750 755i 760i	850 860i	e5 e6
A434731 (1150)	•	•	•	•	(•)	•	(•)	(•)	(•)
A428062 (1500)	-	-	-	-	•/(•)*	•	•	•	-

Si consiglia di utilizzare l'accessorio solo con le pale caricatrici contrassegnate con • alla Tabella 1. Utilizzando modelli contrassegnati con (•), è possibile che non si raggiungano le massime prestazioni. Possono rendersi necessari anche contrappesi aggiuntivi. Quanto alla compatibilità con un modello non riportato nella tabella, contattare il proprio rivenditore Avant.

* Quando si utilizza questo accessorio con una minipala serie 600 che ha un motore Stage V <19 kW, le prestazioni dell'accessorio possono essere limitate a causa del minore flusso di olio idraulico in uscita della minipala. Le prestazioni complessive dipendono dalle condizioni operative. Per ulteriori informazioni, rivolgersi al proprio rivenditore.

3. Istruzioni di sicurezza per l'uso della turbina da neve

Tenere presente che la sicurezza è il risultato di diversi fattori. La combinazione pala caricatrice-accessorio è particolarmente potente e un utilizzo o una manutenzione impropri o non corretti possono causare gravi lesioni personali o danni materiali. Per questo motivo, tutti gli operatori devono familiarizzarsi con un utilizzo corretto e con i manuali dell'operatore sia della pala caricatrice che dell'accessorio prima di metterlo in funzione. Non utilizzare l'accessorio se non avete acquisito completamente dimestichezza con il suo funzionamento e i relativi pericoli.



PERICOLO

L'uso improprio, sconsiderato o l'utilizzo di un accessorio in cattive condizioni possono causare gravi lesioni. Familiarizzatevi con i comandi della pala caricatrice, la corretta procedura di accoppiamento e il modo corretto per azionare l'accessorio in un'area sicura. Studiate soprattutto come fermare l'attrezzatura in modo sicuro. Leggete attentamente tutte le precauzioni di sicurezza.

Leggete attentamente tutte le istruzioni di sicurezza prima di maneggiare l'accessorio



AVVERTENZA

- Quando si collega un accessorio alla pala caricatrice, **assicurarsi che i perni di bloccaggio della piastra di attacco rapido della pala caricatrice si trovino in posizione inferiore e che abbiano bloccato l'accessorio sulla pala caricatrice.** Non sollevare né spostare un accessorio non bloccato.
- Questo accessorio è stato concepito per essere utilizzato da parte di un operatore alla volta. Non lasciare che altre persone si trovino nelle vicinanze dell'area di pericolo dell'attrezzatura durante l'uso.
- Trasportare sempre l'accessorio all'altezza più bassa possibile per mantenere basso il baricentro e mantenere il braccio telescopico rientrato durante la guida.
- **Rischio di impatto da arresto improvviso - Non guidare ad alta velocità se non si è sicuri che non vi siano ostacoli nell'area di lavoro.** La pala caricatrice può arrestarsi improvvisamente se la turbina neve colpisce un ostacolo. Ricordare che possono esserci ostruzioni nascoste o superfici fragili sotto la neve. Usare sempre la cintura di sicurezza e guidare con cautela.
- **Pericolo di proiezione di oggetti - Mantenere una distanza di sicurezza di almeno 2 fra una turbina neve e qualsiasi persona nelle vicinanze.** Tenere presente che la turbina da neve espelle ad alta velocità la neve e qualsiasi altro oggetto che entra nell'accessorio. **La turbina neve può lanciare, ad esempio, sassolini anche a distanze superiori a 30 metri.** Arrestare la turbina neve in presenza di persone o oggetti fragili nella direzione dello scivolo di scarico della turbina.
- **Pericolo di proiezione di oggetti - Tenere lo scivolo di scarico lontano da altre persone o oggetti fragili.** Assicurarsi che la rotazione dello scivolo di scarico funzioni correttamente e che la protezione dello scivolo di scarico e i deflettori all'altezza di lancio siano fissati saldamente. Bloccare saldamente la regolazione manuale dell'altezza di lancio.
- **Rischio di impigliamento e recisione nei pressi della turbina neve - Attenersi alla procedura di arresto in sicurezza prima di abbandonare il sedile del conducente.** Non lasciare mai il sedile del conducente quando la turbina da neve è in funzione o quando il comando dell'idraulica ausiliaria di una pala caricatrice è bloccato. Tenere sempre mani e piedi lontani da parti in movimento e utilizzare altri utensili per rimuovere eventuali ostruzioni dalla turbina.

AVVERTENZA

- Operare solo in aree ben illuminate. Assicurarsi che tutte le luci della pala caricatrice siano in buone condizioni, pulite e regolate correttamente. Si consiglia di utilizzare luci di lavoro aggiuntive per la pala caricatrice quando si lavora al buio. Contrassegnare qualsiasi ostacolo nell'area di lavoro prima di azionare la turbina da neve per evitare collisioni.
- Prestare attenzione all'ambiente circostante e ad altre persone e macchine che si muovono nelle vicinanze. Prestare attenzione ai profili del terreno e ad altri pericoli, come rami e alberi che possono raggiungere l'area del conducente, massi instabili e superfici scivolose.
- Assicurarsi di utilizzare solo un accessorio in buone condizioni. Eseguire ispezioni giornaliere e leggere le istruzioni relative all'assistenza e alla manutenzione. Non azionare l'accessorio se gli impianti idraulici sia dell'accessorio che della pala caricatrice non sono completamente intatti. Verificare regolarmente la condizione del rotore della turbina da neve.
- Non abbandonare il sedile del conducente quando il braccio caricatore è sollevato. Passare sotto un accessorio sollevato o un braccio caricatore è pericoloso. Ricordare sempre che il braccio può abbassarsi inaspettatamente a causa di perdita della stabilità, guasto meccanico o se un'altra persona aziona i comandi della pala caricatrice.
- Assicurarsi di utilizzare solo un accessorio in buone condizioni. Non modificare l'accessorio in modo suscettibile di comprometterne la sicurezza.
- Spegnerne la pala caricatrice e posizionare l'accessorio in una posizione sicura come mostrato nella procedura di arresto in sicurezza prima di qualsiasi pulizia, manutenzione o regolazione.
- Utilizzare l'attrezzatura solo per lo scopo per il quale è stata concepita. Un uso diverso può creare inutili rischi per la sicurezza e danneggiare l'attrezzatura.
- Assicurarsi che la pala caricatrice sia dotata dei componenti di sicurezza necessari e che sia in buone condizioni di funzionamento. Usare la cintura di sicurezza. In presenza di pericoli specifici connessi all'area di lavoro, utilizzare dotazioni di sicurezza appropriate.
- Leggere anche le istruzioni di sicurezza e di utilizzo corretto della pala caricatrice sul manuale dell'operatore della pala caricatrice.

AVVERTENZA

Pericolo di oggetti volanti - Tenere lontano gli astanti. Tenere presente che la turbina da neve può gettare ad alta velocità sabbia o altri oggetti presenti nell'area di lavoro fino a 30 metri di distanza. Mantenere sempre una distanza di sicurezza di almeno 2 metri fra la turbina da neve e altre persone. Non permettere ad altri di avvicinarsi alle aree di pericolo della turbina da neve e fermare immediatamente l'accessorio se tali altre persone si trovano nella direzione del lancio della neve.

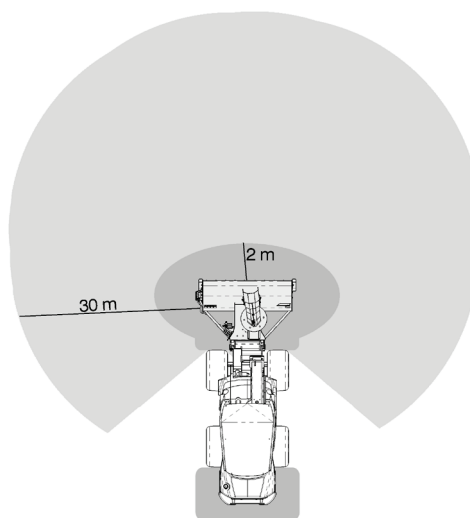

**AVVERTENZA**

Prestare attenzione ai pericoli di impigliamento e schiacciamento, soprattutto durante la rimozione di ostruzioni. In prossimità della turbina da neve sussistono pericoli di impigliamento e sezionamento. La turbina da neve deve essere arrestata seguendo la procedura di arresto in sicurezza prima di avvicinarsi ad essa. Non mettere mai la mano all'interno dello scivolo di scarico o della coclea; utilizzare sempre una spazzola o altro mezzo idoneo. La rimozione del riparo dello scivolo di scarico è consentita solo per rimuovere gli intasamenti. Il riparo deve essere bloccato saldamente in sede subito dopo aver rimosso l'intasamento.

**PERICOLO**

Rischio di schiacciamento - Transitare sotto il braccio della pala o un accessorio può causare gravi lesioni o morte. Non transitare mai sotto il braccio della pala e impedire ad altri di avvicinarsi al braccio o all'accessorio sollevato. Transitare sotto un accessorio o un braccio della pala sollevato è pericoloso, in quanto il braccio può abbassarsi a causa di perdita di stabilità, guasto meccanico o quando altre persone azionano i comandi della pala caricatrice. Abbassare l'accessorio adagiandolo saldamente al terreno in posizione sicura prima di abbandonare il sedile del conducente.

Tenere presente che il braccio del caricatore può essere abbassato o inclinato anche se il motore è stato spento (pericolo di schiacciamento). La pala caricatrice non è concepita per tenere un carico sollevato per lunghi periodi. Abbassare sempre l'accessorio in una posizione sicura prima di abbandonare il sedile del conducente.



3.1 Equipaggiamenti di protezione personale

Ricordarsi di indossare adeguati dispositivi di protezione individuale:



- Il livello di rumore che giunge al sedile del conducente può superare 85 dB(A) in funzione del modello di pala caricatrice e di ciclo operativo. Un'esposizione prolungata al rumore elevato può causare una menomazione dell'udito. Indossare una protezione acustica mentre si lavora con la pala caricatrice.



- Indossare guanti protettivi.



- Indossare stivali antinfortunistici ogniqualvolta si lavora con la pala caricatrice.



- Indossare occhiali di sicurezza ad es. quando si maneggiano componenti idraulici.

3.2 Procedura di arresto in sicurezza

Arresto in sicurezza dell'accessorio prima di avvicinarsi all'accessorio:



AVVERTENZA

Arrestare sempre l'accessorio attenendosi alla procedura di arresto in sicurezza prima di abbandonare il sedile del conducente. La procedura di arresto in sicurezza impedisce qualsiasi movimento involontario dell'accessorio. Tenere presente che il braccio caricatore può abbassarsi anche se il motore della pala caricatrice è spento. Procedura di arresto in sicurezza:

- Abbassare il braccio e l'accessorio a terra.
- Spegnere il motore della pala caricatrice e bloccare il freno di stazionamento.
- Rilasciare la pressione residua dall'impianto idraulico; portare un paio di volte tutte le leve di comando idrauliche nelle loro posizioni estreme.
- Impedire l'avviamento della macchina, rimuovendo la chiave di accensione.

4. Specifiche tecniche

Tabella 2 - Turbina neve 1150/1500 - Specifiche

Numero prodotto	A434731	A428062
Larghezza di lavoro	1150 mm	1500 mm
Larghezza totale:	1215 mm	1580 mm
Peso:	250 kg	296 kg
Rotazione elettrica dello scivolo di scarico:	Attrezzatura standard, 270°	
Apporto consigliato di energia idraulica:	60 l/min	
Apporto massimo di energia idraulica:	70 l/min, 22,5 MPa (225 bar)	
Altre dimensioni:	Vedi pagina 2	
Modelli pala caricatrice AVANT compatibili:	Vedi tabella 1 a pagina 6	
Opzioni		
Regolazione elettrica dell'altezza di lancio	A430172	
Prolunghe telaio	A425678	
Larghezza di lavoro con prolunghe telaio	1350 mm	1700 mm
Kit di aggiornamento Opticontrol® per minipale Avant	A437338 (Minipale con kit interruttori di controllo accessori)	

4.1 Etichette di sicurezza e componenti principali dell'accessorio

Di seguito sono elencate le etichette e le marcature presenti sull'attrezzatura. Devono essere visibili e leggibili sull'attrezzatura. Sostituire eventuali etichette non chiare o mancanti. Nuove etichette sono disponibili presso il rivenditore o attraverso le informazioni di contatto fornite sulla copertina.



AVVERTENZA

Assicurarsi che tutte le decalcomanie di avvertenza siano leggibili. Le etichette di avvertenza contengono importanti informazioni sulla sicurezza e aiutano a identificare e ricordare i pericoli legati all'attrezzatura. Sostituire le etichette di avvertenza danneggiate o mancanti con altre nuove.

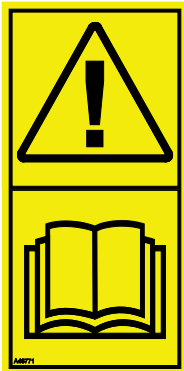

A46771



A46772



A46799



A46804

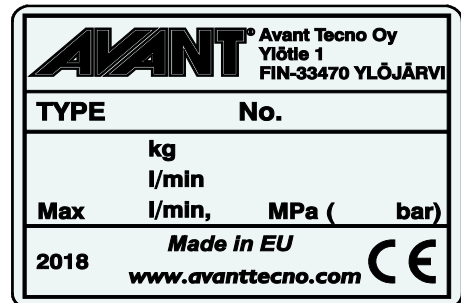

Targhetta identificativa dell'accessorio
A434313 / A426665

Per applicare una nuova etichetta: Pulire a fondo la superficie per rimuovere tutto il grasso. Farlo asciugare completamente. Staccare il film protettivo dell'etichetta e premere con forza per applicare. Assicurarsi di non toccare la colla dell'etichetta.

Tabella 3 - Posizioni delle decalcomanie e dei messaggi di avvertenza

	Decalcomania	Messaggio di avvertenza
1	A46771	Pericolo di uso improprio - Leggere le istruzioni prima dell'uso.
2	A46772	Rischio di schiacciamento - Non sostare sotto un accessorio sollevato; rimanere lontani dall'attrezzatura sollevata.
3	A46799	Attenzione agli oggetti volanti; tenersi a distanza di sicurezza dall'attrezzatura (2 m minimo, fino a 30 m).
4	A46804	Pericolo di impigliamento, tenersi lontani da componenti in movimento. Arrestare la macchina prima di avvicinarsi.
5	A434313 / A426665	Targhetta identificativa dell'accessorio



Tabella 4 - Turbina neve 1150/1500 - Componenti principali

1	Piastra di attacco rapido con staffe di innesto rapido Avant
2	Rotore di scarico
3	Coclea di alimentazione
4	Supporti di appoggio / Slitta laterale
5	Collettore rotante per rotazione scivolo
6	Regolazione dell'altezza di lancio (versione manuale visibile)
7	Frese per neve rigida
8	Motore idraulico
9	Riparo scivolo di scarico
10	Utensile di sblocco
11	Bordo raschiatore regolabile
12	Attuatore rotante dello scivolo
13	Supporto multi connettore

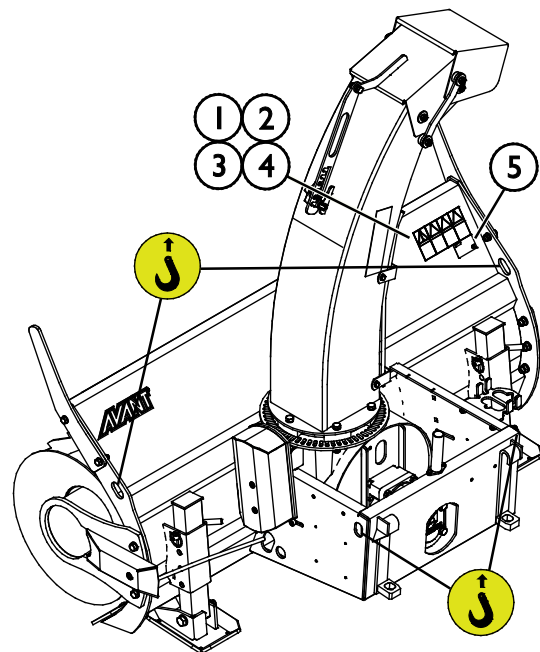
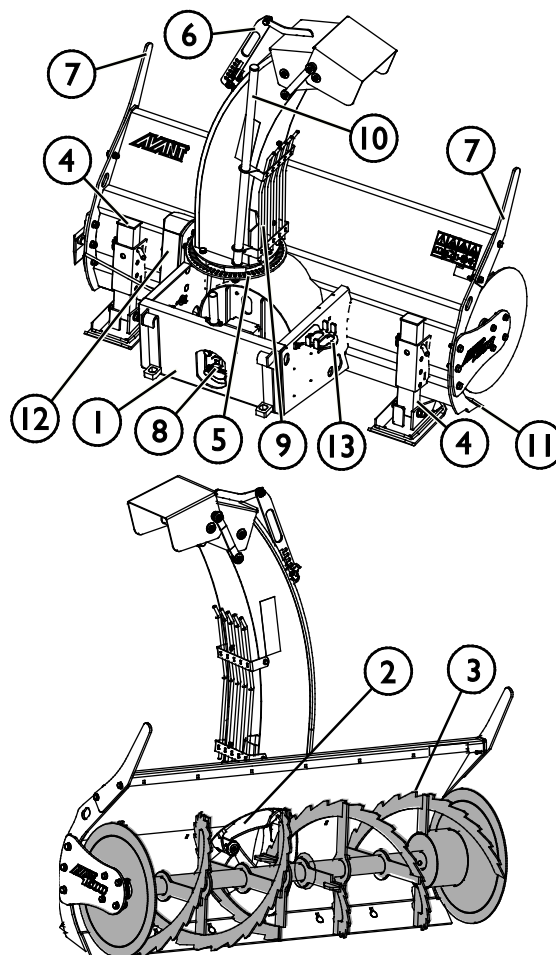

5. Installazione dell'accessorio

Il fissaggio dell'accessorio alla minipala è agevole e rapido, ma deve essere eseguito con cautela. L'accessorio va fissato al braccio della minipala utilizzando la piastra di attacco rapido sul braccio della minipala e l'elemento corrispondente sull'accessorio.

Se l'accessorio non è fissato alla minipala, potrebbe cadere dalla minipala e ingenerare una situazione pericolosa. Non guidare mai la minipala e non sollevare mai il braccio della pala se l'accessorio non è stato completamente bloccato. Per prevenire situazioni pericolose, seguire sempre la procedura di accoppiamento illustrata di seguito. Ricordare anche le avvertenze di sicurezza riportate in questo manuale.



AVVERTENZA

Rischio di schiacciamento - Assicurarsi che un accessorio sbloccato non si sposti o si rovesci. Non sostare nell'area fra l'accessorio e la pala caricatrice. Montare l'accessorio solo su una superficie a livello.

Non spostare né sollevare mai un accessorio che non è stato bloccato.

Sistema di innesti rapidi Avant:

Passaggio 1:

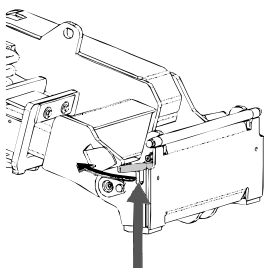

- Sollevare i perni di bloccaggio della piastra di attacco rapido della minipala, e ruotarli all'indietro nella fessura in modo che siano bloccati nella posizione superiore.
- Se la minipala è dotata di un sistema idraulico di bloccaggio dell'accessorio, consultare le istruzioni supplementari sull'uso del sistema di bloccaggio nel manuale dell'operatore della minipala.
- Assicurarsi che i tubi flessibili idraulici e i cavi elettrici siano posizionati in modo che non restino impigliati tra la piastra di attacco della minipala e l'accessorio e che non vengano schiacciati o sfregati contro spigoli vivi.

Passaggio 2:

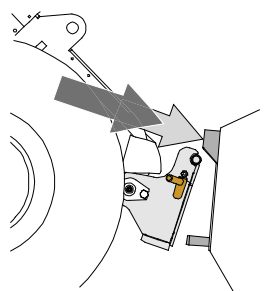

- Ruotare la piastra di attacco rapido idraulicamente fino a raggiungere una posizione obliquamente in avanti.
- Guidare la pala caricatrice fino a giungere sull'accessorio. Se la pala caricatrice è dotata di un braccio telescopico, è possibile utilizzarlo.
- Allineare i perni superiori della piastra di attacco rapido della pala caricatrice in modo che si trovino sotto le corrispondenti staffe dell'accessorio.

Passaggio 3:

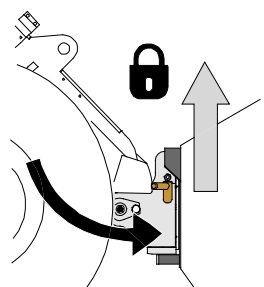

- Sollevare leggermente il braccio – tirare all'indietro la leva di comando del braccio per sollevare di poco l'accessorio da terra.
- Ruotare la leva di comando del braccio a sinistra in modo da ruotare la parte inferiore della piastra di attacco rapido della minipala sull'accessorio.
- Bloccare i perni di bloccaggio manualmente o bloccare il bloccaggio idraulico.
- **Verificare sempre il bloccaggio dei due perni di bloccaggio.**



AVVERTENZA

Rischio di schiacciamento - Evitare il ribaltamento dell'accessorio. Un'inclinazione o un sollevamento eccessivi di un accessorio sbloccato aumentano il rischio di ribaltamento dell'accessorio. Non utilizzare il bloccaggio automatico dei perni di bloccaggio quando l'accessorio viene sollevato di oltre un metro da terra. Se i perni di bloccaggio non ritornano nella posizione normale durante l' inclinazione, non inclinare o sollevare ulteriormente l'accessorio. Abbassare l'accessorio a terra e fissare il bloccaggio manualmente.



AVVERTENZA

Rischio di caduta di oggetti - Evitare la caduta dell'accessorio.

Un accessorio che non è stato interamente fissato alla pala caricatrice può cadere sul braccio o verso l'operatore o cadere sotto la pala caricatrice durante la guida, determinando una perdita di controllo della pala caricatrice. Non spostare né sollevare mai un accessorio che non è stato bloccato. Prima di spostare o sollevare l' accessorio, assicurarsi che i perni di bloccaggio siano nella posizione più bassa e attraversino gli elementi di fissaggio sull'accessorio su entrambi i lati.

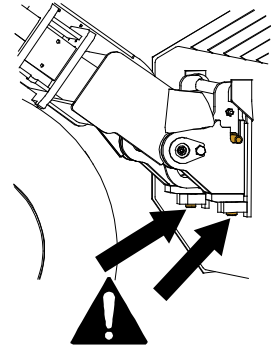

AVVERTENZA

Assicurarsi che la pala caricatrice sia compatibile con l'accessorio. La stabilità della pala caricatrice, l'eventuale sovraccarico dell'accessorio e la compatibilità dei sistemi di controllo della pala caricatrice devono essere garantite in aggiunta alla compatibilità meccanica dell'accessorio. Se si utilizza l'accessorio con una pala caricatrice che non è adatta per essere utilizzata con il proprio modello di accessorio, i rischi includono ribaltamento, danni all'accessorio dovuti a sovraccarico e rischi relativi al movimento incontrollato dell'accessorio e delle sue parti. Se la propria pala caricatrice non è elencata alla Tabella 1 a pagina, chiedere al proprio rivenditore Avant prima di utilizzare il presente accessorio.

5.1 Collegamento e scollegamento dei tubi flessibili idraulici

Sulle minipale Avant i tubi flessibili idraulici vengono collegati con il sistema multi connettore. Se si dispone di un più vecchio modello di una minipala Avant serie 300-700 con gli innesti rapidi convenzionali, e si desidera passare al sistema multi-connettore, contattare il proprio rivenditore o punto di assistenza Avant per istruzioni o per fruire di servizi di installazione.



AVVERTENZA

Rischio di movimento dell'accessorio ed espulsione di olio idraulico - Non collegare o scollegare mai gli innesti rapidi o altri componenti idraulici mentre la leva di comando dell'impianto idraulico ausiliario è bloccata o se il sistema è in pressione. Il collegamento o lo scollegamento dei giunti idraulici mentre il sistema è in pressione può causare movimenti accidentali dell'accessorio o l'espulsione di fluido ad alta pressione, con conseguenti gravi lesioni o ustioni. Seguire la procedura di arresto in sicurezza prima di scollegare l'impianto idraulico.

AVVISO

Mantenere tutti i raccordi il più possibile puliti; utilizzare i cappucci protettivi sia sull'accessorio che sulla pala caricatrice. Sporczia, ghiaccio, ecc. possono rendere molto più difficile l'utilizzo dei raccordi. Non lasciare mai tubi flessibili a strasciconi a contatto con il terreno; posizionare i giunti sul supporto dell'accessorio.

Collegamento del sistema multiconnettore:

1. Allineare i piedini del connettore dell'accessorio ai corrispondenti fori del connettore della minipala. Il multi-connettore non si connette se il connettore dell'accessorio è capovolto.
2. Collegare e bloccare il multi connettore ruotando la leva verso la minipala.

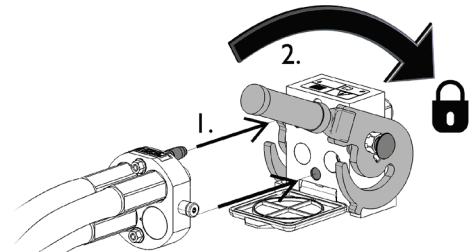

La leva deve potersi muovere facilmente fino alla posizione di bloccaggio. Se la leva non scorre in modo fluido, controllare l'allineamento e la posizione del connettore e pulire i connettori. Spegnerne anche la pala caricatrice e rilasciare la pressione idraulica residua.

Scollegare il sistema multiconnettore:

Prima di scollegare, appoggiare l'accessorio su una superficie solida e piana.

1. Disattivare l'idraulica ausiliaria della pala caricatrice.
2. Mentre si preme il pulsante di sblocco, ruotare la leva per scollegare il connettore.
3. Al termine dell'operazione, inserire il multiconnettore sul relativo supporto sull'accessorio.

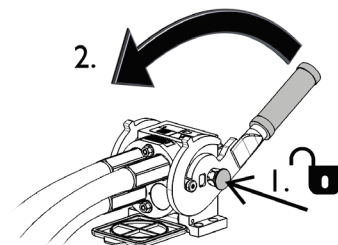

Scollegare i tubi flessibili idraulici:

Prima di scollegare i raccordi, abbassare l'accessorio in posizione di sicurezza su una superficie solida e piana. Ruotare la leva di comando dell'idraulica ausiliaria in posizione neutra.

AVVISO

Quando si scollega l'accessorio, scollegare sempre i giunti idraulici prima di sbloccare la piastra di attacco rapido, per evitare danni ai tubi flessibili e qualsiasi fuoriuscita di olio. Reinstallare i cappucci protettivi sui raccordi per evitare l'ingresso di impurità nell'impianto idraulico.

Rilascio della pressione idraulica residua:

Nel caso in cui nell'impianto idraulico dell'accessorio rimanga della pressione residua, spesso è possibile scollegare i giunti idraulici, ma può essere difficile collegarli la volta successiva. Se i raccordi non si collegano, la pressione residua deve essere rilasciata ruotando la leva di comando dell'idraulica ausiliaria della pala caricatrice, quando il motore è spento. Per assicurarsi che non ci sia pressione residua nell'impianto idraulico dell'accessorio, spegnere il motore della pala caricatrice e spostare la leva di comando dell'idraulica ausiliaria della pala caricatrice avanti e indietro prima di scollegare i giunti.

5.2 Collegamento elettrico

Funzioni elettriche dell'accessorio:

La turbina da neve è dotata di serie di serie di un sistema di rotazione dello scivolo comandato elettricamente. La rotazione elettrica dello scivolo può essere controllata con il cablaggio elettrico standard fornito con la turbina neve.

In opzione è disponibile la regolazione elettrica dell'altezza di lancio.

Per controllare tutte le funzioni idrauliche della turbina neve, la minipala deve essere dotata del sistema Opticontrol[®] (equipaggiamento opzionale per minipala). Con il sistema Opticontrol[®] tutte le funzioni dell'accessorio possono essere controllate con i pulsanti sul joystick della minipala.

La funzionalità del sistema Opticontrol[®] è disponibile per le minipale equipaggiate con il kit interruttori di controllo accessori installabile come kit di aggiornamento A437338. Vedere le istruzioni separate per il montaggio a posteriori del cablaggio nelle istruzioni del kit di aggiornamento.

AVVISO

Anche se la turbina neve è dotata di regolazione elettrica dell'altezza di lancio, si rende necessario il sistema di controllo Opticontrol[®] (equipaggiamento opzionale per le minipale).

5.2.1 Per collegare il cablaggio elettrico dell'accessorio alla pala caricatrice

A iniziare dall'anno 2016, è presente una spina elettrica integrata nel multiconnettore di tutti gli accessori che hanno funzioni elettriche. Tuttavia, unitamente alla turbina neve è fornito anche un cablaggio elettrico separato per consentire di collegarla e utilizzarla con minipala non dotate del sistema Opticontrol®.

Esistono tre modi per collegare il connettore elettrico a seconda delle opzioni installate sulla pala:

1. Se la minipala non è dotata di Opticontrol®:

Utilizzare il kit di cavi separato con un interruttore fornito con l'accessorio. Collegare questo cavo alla presa elettrica da 12 V vicino al sedile del conducente della pala caricatrice e alla spina elettrica dell'accessorio.

1. Spina elettrica, si collega alla presa elettrica a 12 V vicino al sedile del conducente della pala caricatrice.

Ulteriori informazioni sulla presa di corrente della minipala si trovano nel manuale dell'operatore della minipala.

2. Interruttore a due vie, ritorna alla posizione centrale

Selezionare l'ubicazione dell'interruttore in cabina in modo che sia facilmente accessibile ma non venga utilizzato inavvertitamente.

Questo cavo con interruttore può essere utilizzato solo per controllare la rotazione dello scivolo.

3. Collegarlo alla spina elettrica dell'accessorio.

Se l'apparecchio è dotato di una spina elettrica integrata nel multiconnettore, scollegare il cavo elettrico da quest'ultimo.

2. Se la pala caricatrice è

- equipaggiata con Opticontrol® o
- il kit interruttori di controllo accessori e la minipala è stata prodotta nel **2016** o **successivamente**:

La presa elettrica è integrata nel multiconnettore. Il cablaggio elettrico dell'accessorio è collegato quando il multiconnettore è accoppiato.

Pulire entrambi i multiconnettori prima di collegare il multiconnettore.

Il cablaggio separato A34804 non è necessario in questo caso.

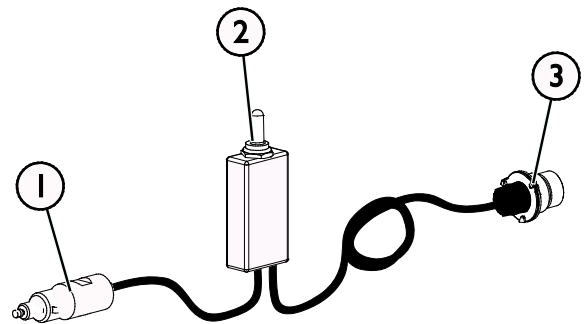

Cablaggio elettrico A34804

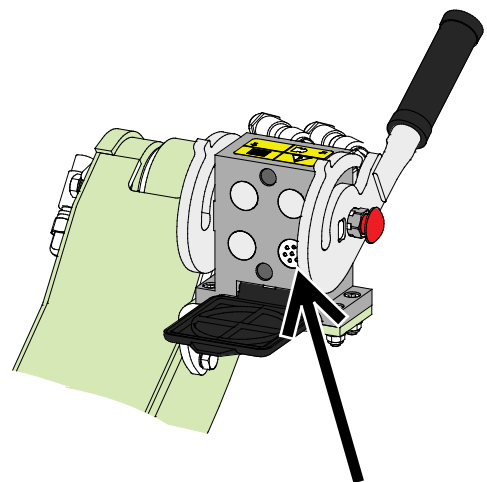

Opticontrol® o Kit interruttori di controllo accessori, per minipala fabbricata nel 2016 o successivamente

3. Se la pala caricatrice è

- equipaggiata con il kit interruttori di controllo accessori e la minipala è stata prodotta **prima del 2016**:

È presente una presa elettrica vicino al multiconnettore della pala caricatrice. Collegare la spina elettrica dell'accessorio alla presa della pala caricatrice

Il cablaggio elettrico separato A34804 non è necessario quando la pala caricatrice è dotata del kit interruttori di controllo per accessori.

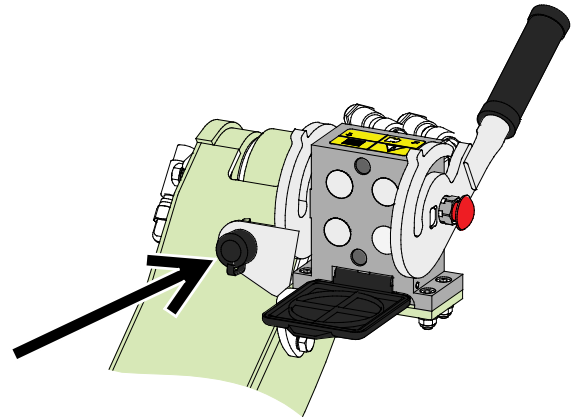

Kit interruttori di controllo accessori, per minipala fabbricata nel 2016

AVVISO

Assicurarsi che i cavi non rimangano bloccati, schiacciati o tesi quando l'attrezzatura si muove.

Con l'ausilio del kit interruttori di controllo dell'accessorio disponibile per la pala caricatrice, gli interruttori di controllo dell'accessorio sono facilmente accessibili all'estremità della leva di comando del braccio.

Ulteriori informazioni sulla presa di corrente della pala caricatrice si trovano nel manuale dell'operatore della pala caricatrice.

6. Utilizzo dell'accessorio

Controllare ancora una volta l'apparecchio e l'ambiente operativo prima di iniziare a lavorare e verificare che tutti gli ostacoli siano stati rimossi dall'area di lavoro. Un'ispezione rapida dell'attrezzatura e dell'area di lavoro prima dell'uso sono indispensabili per garantire la sicurezza e le migliori prestazioni dell'attrezzatura.



PERICOLO

Pericoli di impigliamento e sezionamento - Non introdurre mai le mani nello scivolo di scarico. Attenzione ai pericoli di sezionamento e di impigliamento in prossimità della turbina da neve, non abbandonare mai il sedile del conducente se l'accessorio è in funzione o se può avviarsi inaspettatamente. Arrestare sempre la turbina da neve e la pala caricatrice seguendo la procedura di arresto in sicurezza prima di avvicinarsi all'accessorio. Utilizzare sempre un utensile adatto per rimuovere le ostruzioni, non mettere mai le mani all'interno dello scivolo di scarico oppure utilizzare le mani o i piedi per liberare una trivella bloccata.



AVVERTENZA

Oggetti volanti - Tenere lontano gli astanti. Tenere presente che, a prescindere dall'involucro protettivo, la turbina da neve può gettare ghiaccio, sabbia, pietre, pezzi di legno o altro materiale fino a 30 metri di distanza. Arrestare l'accessorio immediatamente se altre persone si trovano a meno di 2 metri dalla turbina da neve in qualsiasi direzione. Tenere lo scivolo diretto in direzione di sicurezza lontano da persone e superfici fragili.



AVVERTENZA

Prestare attenzione ai pericoli di impigliamento e schiacciamento, soprattutto durante la rimozione di ostruzioni. Se un'ostruzione viene rimossa senza aver prima disattivato l'idraulica ausiliaria della pala caricatrice, il rotore di lancio si avvia immediatamente e può causare gravi lesioni. Arrestare sempre l'accessorio ruotando la leva di comando dell'idraulica ausiliaria fino alla posizione di folle prima di lasciare il sedile del conducente, spegnere il motore della pala caricatrice e rilasciare la pressione residua del sistema idraulico.





AVVERTENZA

Rischio di schiacciamento - Non permettere mai a nessuno di sostare sotto un accessorio o un braccio caricatore sollevato. Tenere presente che il braccio del caricatore può essere abbassato o inclinato anche se il motore è stato spento (pericolo di schiacciamento). La pala caricatrice non è concepita per tenere un carico sollevato per lunghi periodi. Abbassare sempre l'accessorio in una posizione sicura prima di abbandonare il sedile del conducente.



6.1 Distanza di sicurezza



AVVERTENZA

Pericolo di oggetti volanti - Tenere lontano gli astanti. Si noti che l'accessorio può scaraventare in aria ad alta velocità sassi, ghiaia o altri oggetti che si trovano nell'area. Mantenere sempre una distanza di sicurezza di almeno 2 metri da altre persone.



La distanza minima di sicurezza dell'accessorio è di 2 dalla macchina. Tenere presente che la turbina da neve può gettare ad alta velocità sabbia o altri oggetti presenti nell'area di lavoro fino a 30 metri di distanza. Non lasciare che altre persone presenti si avvicinino più di 2 metri dall'accessorio. Arrestare l'accessorio se altre persone varcano tale distanza di sicurezza.

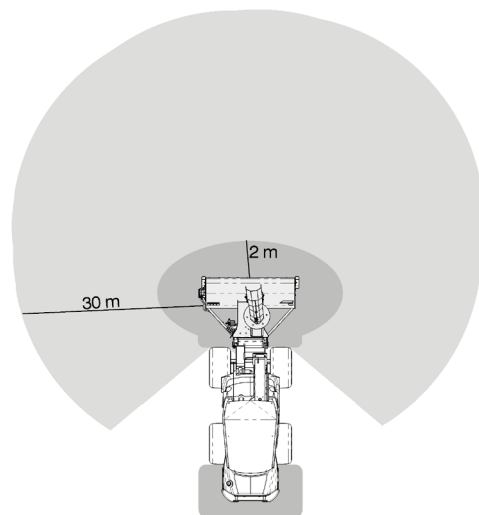

6.2 Controlli prima dell'uso

- Leggere tutte le istruzioni prima dell'uso. Tenere il manuale dell'operatore della pala caricatrice a portata di mano.
- Controllare lo stato generale dell'accessorio e della pala caricatrice e verificare l'eventuale presenza di perdite di olio idraulico. Non utilizzare l'accessorio in caso di guasto dell'impianto idraulico della minipala o dell'accessorio. Per le istruzioni di manutenzione fare riferimento al Capitolo 7.
- Controllare lo stato della coclea e del rotore di lancio e che possano ruotare liberamente. Controllare che non vi siano corde o altri corpi estranei avvolti attorno ad essi.
- Controllare che la rotazione dello scivolo di scarico funzioni come previsto e che la rotazione non sia bloccata. Regolare correttamente l'altezza di lancio e dirigere lo scivolo in direzione di sicurezza.
- Verificare la regolazione dei pattini laterali e del parabordo. Vedere il Capitolo 6.4.
- Prima di iniziare il lavoro, rimuovere dall'area di lavoro gli ostacoli più grandi suscettibili di danneggiare la turbina da neve. Ricordare i metodi di lavoro corretti ed evitare di abbandonare il sedile del conducente inutilmente.
- Guidare con attenzione su terreni irregolari e notare l'effetto del carico pesante al fronte della pala caricatrice sulla stabilità e sulla movimentazione della pala caricatrice.
- Assicurarsi che gli astanti si trovino a una distanza di sicurezza durante il funzionamento dell'attrezzatura. Non permettere a nessuno di entrare nell'area di pericolo del braccio o di restare direttamente davanti alla pala caricatrice. Assicurarsi inoltre di potere procedere in retromarcia in sicurezza con la pala caricatrice. Non pensare mai che gli astanti restino dove sono stati visti l'ultima volta; in particolare i bambini sono spesso attratti dalle attrezzature in movimento.
- Azionare l'accessorio e i comandi della pala caricatrice solo se si è seduti sul sedile del conducente. Assicurarsi che la pala caricatrice e l'accessorio siano utilizzati in modo sicuro e conforme alla destinazione d'uso. Non consentire ai bambini di utilizzare l'attrezzatura.
- Ricordare i metodi di lavoro corretti ed evitare di abbandonare il sedile del conducente se non necessario. Esercitarsi sull'uso dell'accessorio e dei comandi della pala caricatrice in un'area sicura. Se non si ha familiarità con il particolare modello di pala caricatrice, si consiglia di esercitarsi all'uso senza alcun accessorio.



AVVERTENZA

Assicurarsi che il riparo dello scivolo di scarico sia bloccato in sede prima di azionare la turbina da neve. È vietato utilizzare la turbina da neve senza il riparo in sede. Assicurarsi che lo scivolo sia diretto verso una direzione sicura prima di avviare la turbina da neve. Azionare la regolazione manuale dell'altezza di lancio solo ad accessorio fermo.

AVVISO

Il surriscaldamento dell'olio idraulico riduce la potenza e influisce sulla durata dei componenti idraulici dell'accessorio e della pala caricatrice. Pulire regolarmente il nucleo del radiatore dell'olio della pala caricatrice; fare riferimento al manuale della pala caricatrice per ulteriori istruzioni. Un radiatore poco performante può causare il surriscaldamento dell'olio idraulico anche in inverno.

6.3 Qualificazione dell'operatore

Chiunque intenda utilizzare l'accessorio deve:

- Conoscere l'uso previsto dell'accessorio.
- Sapere come utilizzare la pala caricatrice in sicurezza in diverse condizioni operative.
- Leggere e seguire sempre le istruzioni relative all'uso dell'accessorio contenute in questo manuale dell'operatore.
- Tenere il presente manuale e il manuale dell'operatore della pala caricatrice a portata di mano.
- Assicurarsi che la pala caricatrice e l'accessorio siano utilizzati in modo sicuro e conforme alla destinazione d'uso.
- Non consentire ai bambini di utilizzare l'attrezzatura.
- Non utilizzare mai la pala caricatrice o gli accessori sotto l'influenza di alcool, droghe o farmaci che potrebbero compromettere la capacità di giudizio o causare sonnolenza, o qualora non si sia in altro modo idonei dal punto di vista medico all'uso dell'attrezzatura.
- Completare ogni eventuale formazione obbligatoria richiesta dal datore di lavoro prima dell'uso.
- Essere in possesso di una patente di guida valida quando si utilizza l'attrezzatura su aree stradali quando richiesto dalla legge.

6.4 Utilizzo su strade pubbliche

Rispettare le norme relative all'uso delle attrezzature su strade pubbliche o aree simili. La minipala può essere soggetta all'obbligo di immatricolazione per la circolazione stradale, all'obbligo di assicurazione valida o a entrambi. Il kit semaforo stradale su una minipala non garantisce di per sé la sicurezza o la liceità dell'utilizzo dell'attrezzatura sulle strade pubbliche. Rivolgersi al concessionario Avant o alle autorità locali competenti per informazioni sui requisiti relativi all'utilizzo delle minipale sulle strade pubbliche.

6.5 Uso

Utilizzo della turbina da neve:

1. Regolare l'accessorio sulla posizione di lavoro. La turbina neve funziona nel modo più efficiente, quando è leggermente inclinata in avanti o mantenuta leggermente sul terreno in posizione verticale, come mostrato nella figura sottostante. In questo modo, il parabordo della turbina da neve raccoglie, ad esempio, meno sabbia.

NOTA: Questo accessorio è concepito per scorrere sui pattini laterali.

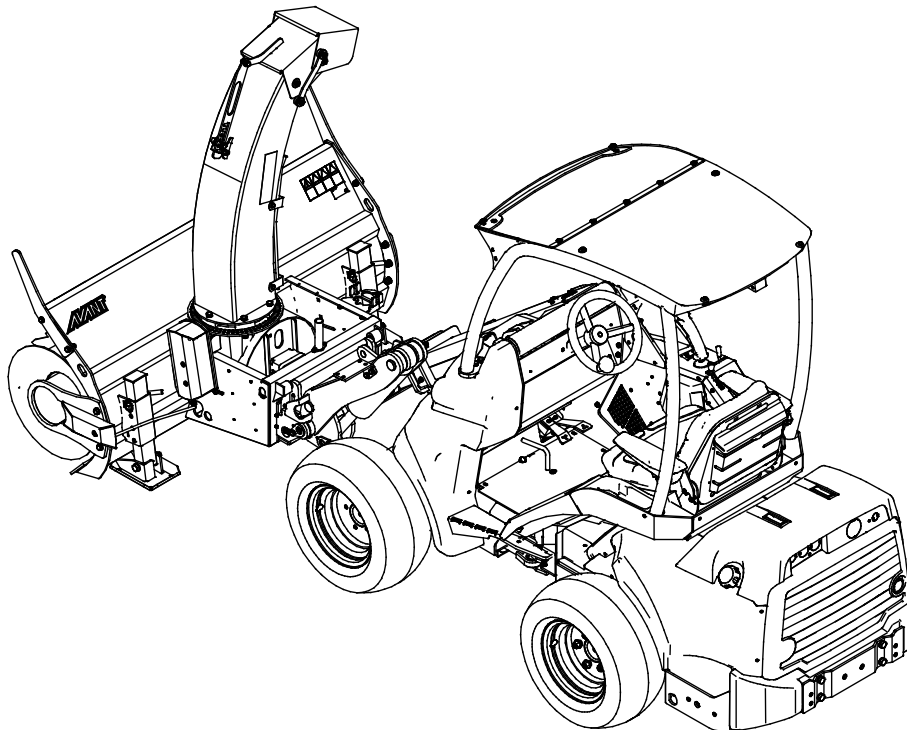

2. Avviare la turbina neve ruotando la leva di comando dell'idraulica ausiliaria nella posizione di bloccaggio o utilizzando i pulsanti del joystick. Avviare l'accessorio dal sedile del conducente con un basso regime motore della pala caricatrice.

Durante il funzionamento, utilizzare un numero di giri motore elevato e una velocità di marcia lenta, in base alle condizioni operative.

La turbina neve richiede un'elevata erogazione di olio idraulico. A seconda del modello di pala caricatrice, per uno scarico più efficace della neve si consiglia di utilizzare l'impostazione a 2 pompe dell'idraulica ausiliaria e un elevato numero di giri del motore.

3. Non premere la turbina neve con forza eccessiva contro il terreno in quanto inciderebbe sulla controllabilità della pala caricatrice, dal momento che le ruote anteriori della pala tendono a sollevarsi dal terreno.

Se la pala caricatrice è dotata del sistema flottante del braccio, deve essere attivato dopo che la turbina neve è stata collocata in posizione di lavoro.

AVVISO

Non utilizzare la turbina da neve per spingere la neve. Assicurarsi che il rotore sia inserito.



AVVERTENZA

Rischio di arresto improvviso - Utilizzare una velocità ridotta. Tenere presente che la minipala può arrestarsi inaspettatamente se urta un ostacolo. Il sistema flottante del braccio non impedirà arresti improvvisi o possibili danni all'accessorio dovuti all'urto con un ostacolo. Prima di utilizzare l'attrezzatura, assicurarsi che l'area di lavoro sia in sicurezza e allacciare sempre la cintura di sicurezza.

Flottamento braccio (attrezzatura opzionale per taluni modelli di pala)

Se la pala caricatrice in uso è dotata dell'opzione flottamento braccio, si consiglia di attivarla. Il flottamento consente all'accessorio di sollevarsi seguendo la superficie del terreno.

Valvola di protezione della coclea

La turbina neve è dotata di una funzione che arresta la coclea quando la forza necessaria per ruotare diventa eccessiva. Lo scopo di questa funzione è quello di evitare di danneggiare la coclea quando un grosso blocco di ghiaccio o un oggetto estraneo entrano nella turbina neve.

L'accessorio si avvierà immediatamente una volta rimossa l'ostruzione. Se la turbina neve si arresta durante l'uso, seguire la procedura di arresto in sicurezza e controllare eventuali bloccaggi. Contattare il servizio di assistenza per verificare il funzionamento del sistema di sicurezza. La regolazione dell'impianto idraulico dell'accessorio è consentita solo agli addetti autorizzati dell'assistenza Avant.

6.6 Utilizzo delle funzioni elettriche della turbina neve

Controllo dello scivolo di scarico con cablaggio elettrico separato:

Un cablaggio con un interruttore a 2 vie viene consegnato in dotazione all'accessorio. Tenere l'interruttore verso una delle due direzioni per aprire o chiudere lo scivolo di scarico.

Questo cablaggio elettrico separato con interruttore può essere utilizzato solo per controllare la rotazione elettrica dello scivolo.

Selezionare l'ubicazione dell'interruttore in cabina in modo che sia facilmente accessibile ma non venga utilizzato inavvertitamente.

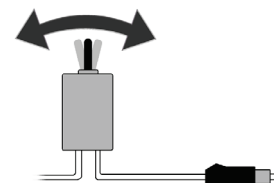

Controllo della Turbina neve con il sistema Opticontrol®:

In alternativa, quando la minipala è dotata del sistema Opticontrol® opzionale, è possibile utilizzare il joystick per controllare la rotazione dello scivolo di scarico e l'altezza di lancio della turbina neve.

- Assicurarsi che l'interruttore della modalità Opticontrol® sia disinserito sulla minipala. Vedere la figura adiacente e il manuale dell'operatore della minipala.
- La rotazione dello scivolo di scarico è controllata dall'interruttore numero 2 e l'altezza di lancio dall'interruttore 3. L'interruttore numero 1 non viene utilizzato con la Turbina neve.

Il sistema Opticontrol® è consigliato per un uso frequente o professionale dell'accessorio. La funzionalità del sistema Opticontrol® è disponibile come kit di aggiornamento A437338. Vedere le istruzioni separate per il montaggio a posteriori del cablaggio nelle istruzioni del kit di aggiornamento.



Utilizzo delle funzioni elettriche della turbina neve

	Con cablaggio elettrico	Con opticontrol®
Modalità Opticontrol	-	 OFF
Avvio/arresto della turbina neve	Pulsanti / Leva idraulica ausiliaria	Pulsanti / Leva idraulica ausiliaria
Rotazione dello scivolo	Interruttore a 2 vie	Interruttore n. 2
Regolazione altezza lancio	-	Interruttore n. 3

6.6.1 Rotazione scivolo di scarico

Lo scivolo di scarico elettrico può essere utilizzato quando la chiave di accensione della pala caricatrice viene attivata per attivare la presa elettrica della pala caricatrice. Lo scivolo ruota di 270°. La rotazione diretta verso la pala caricatrice è bloccata. Assicurarsi che lo scivolo sia sempre diretto verso una direzione di sicurezza.

Se si utilizza il cablaggio dell'interruttore elettrico fornito con l'accessorio, tenere l'interruttore a portata di mano o direttamente in mano in modo da poter ridirigere rapidamente lo scivolo, se necessario. Per evitare di danneggiare l'attuatore rotante dello scivolo, non tenere la rotazione attivata per lunghi periodi, se lo scivolo è già ruotato in senso contrario ai propri blocchi o se lo scivolo è ostruito per altri motivi.

La regolazione in altezza dell'estremità dello scivolo può essere manuale o elettrica. Serrare la regolazione manuale in sicurezza.

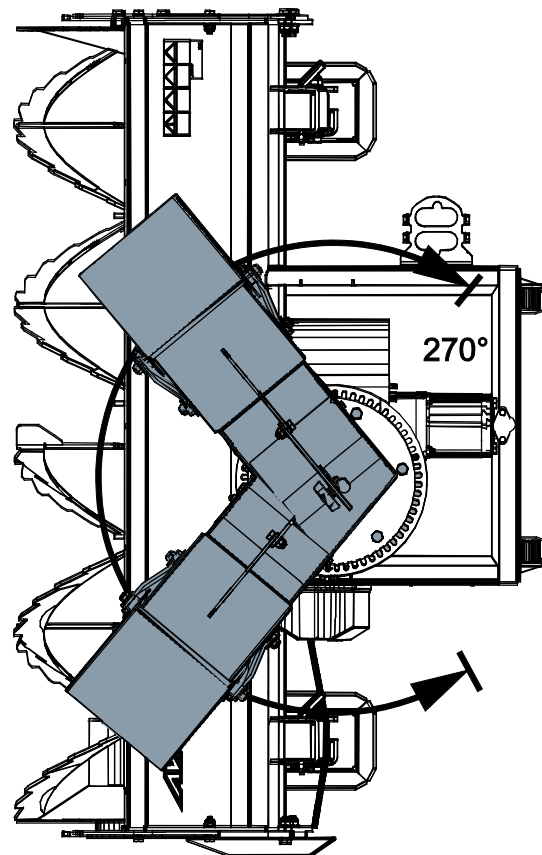

6.6.2 Regolazione elettrica dell'altezza di lancio (optional)

Se la turbina neve è dotata di regolazione elettrica dell'altezza di lancio (A430172), la minipala deve essere equipaggiata con il sistema opticontrol.

Installazione

1. Sostituire la staffa meccanica (1) con il motore elettrico A418325 (2).
2. Far passare il cavo (3) del motore elettrico attraverso una guaina (4) per evitare danni meccanici.
3. Collegare la spina elettrica del motore elettrico alla presa (5) della scatola relè (6).

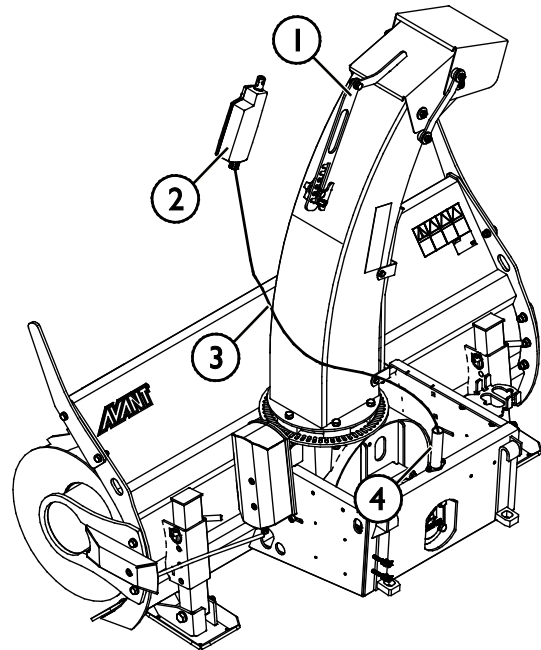
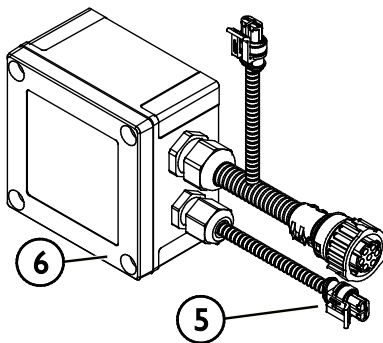

6.7 Lama raschiatrice e pattini

Regolare la lama raschiatrice (1) e i pattini laterali (2) indicati nelle figure adiacenti in modo che la turbina da neve scorra dolcemente sulla superficie senza che il telaio tocchi il terreno.

I pattini laterali (2) possono essere regolati fra loro paralleli all'altezza desiderata su entrambi i lati.

La lama raschiatrice (1) sotto la turbina da neve può essere regolata a seconda delle necessità, ma non deve essere regolata a contatto costante con il terreno. Sulle superfici irregolari mantenere la turbina da neve inclinata lievemente in avanti in modo che la lama raschiatrice lasci una maggiore altezza libera dal suolo.

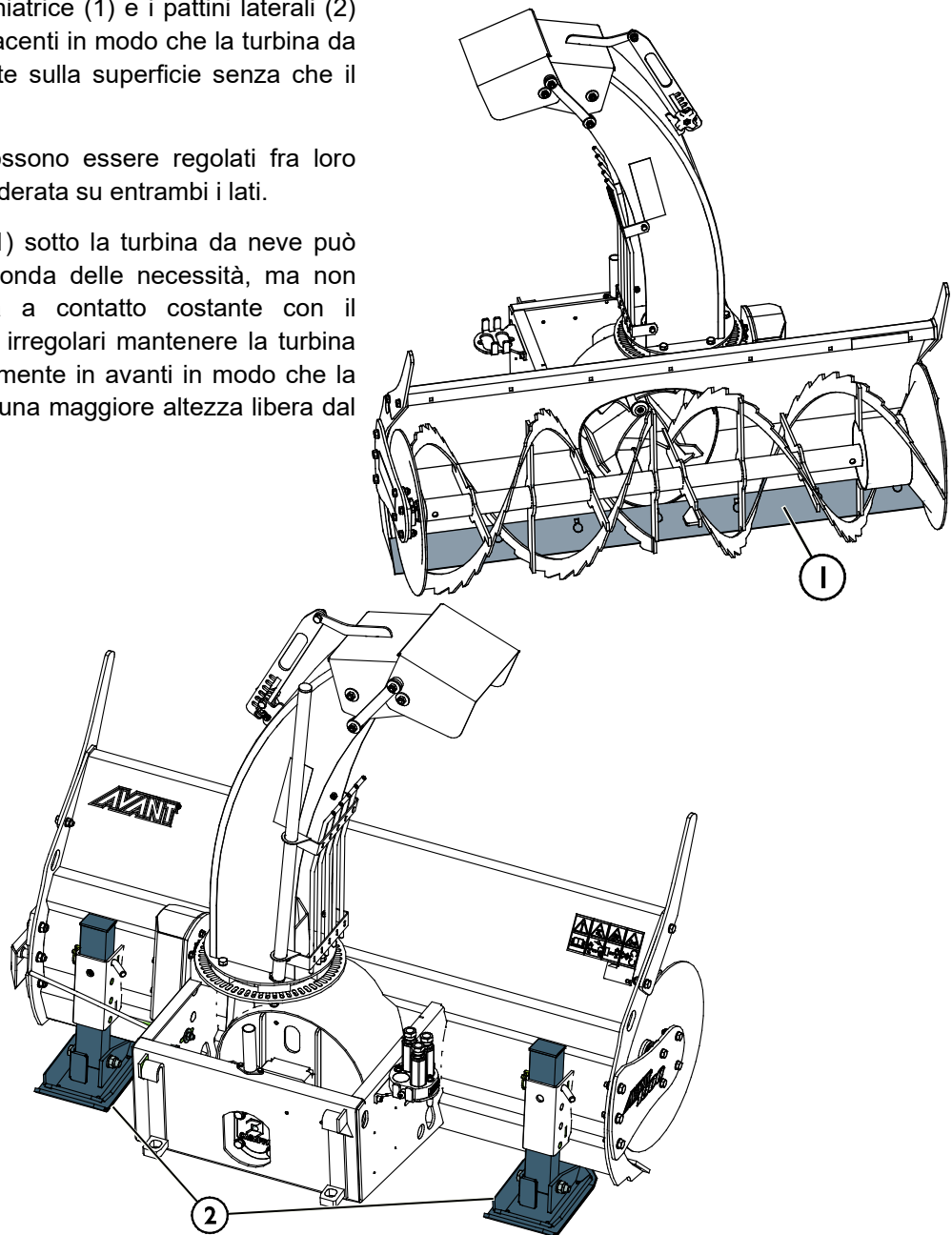

6.8 Prolunghe telaio (opzionali)

Le prolunghe telaio A452678 sono disponibili per le turbine neve 1150 e 1500. Le prolunghe telaio sono destinate ad aumentare la larghezza di lavoro.

Fori di fissaggio disponibili nel telaio della turbina sulle turbine neve prodotte nel 2023 o successivamente.

Installare le prolunghe telaio come segue:

1. Rimuovere le frese per pareti di neve A426664 (1).
2. Fissare le prolunghe telaio (2), su entrambi i lati della turbina neve, ai fori esistenti con i bulloni (3) in dotazione. Utilizzare una coppia di serraggio di 47 Nm.

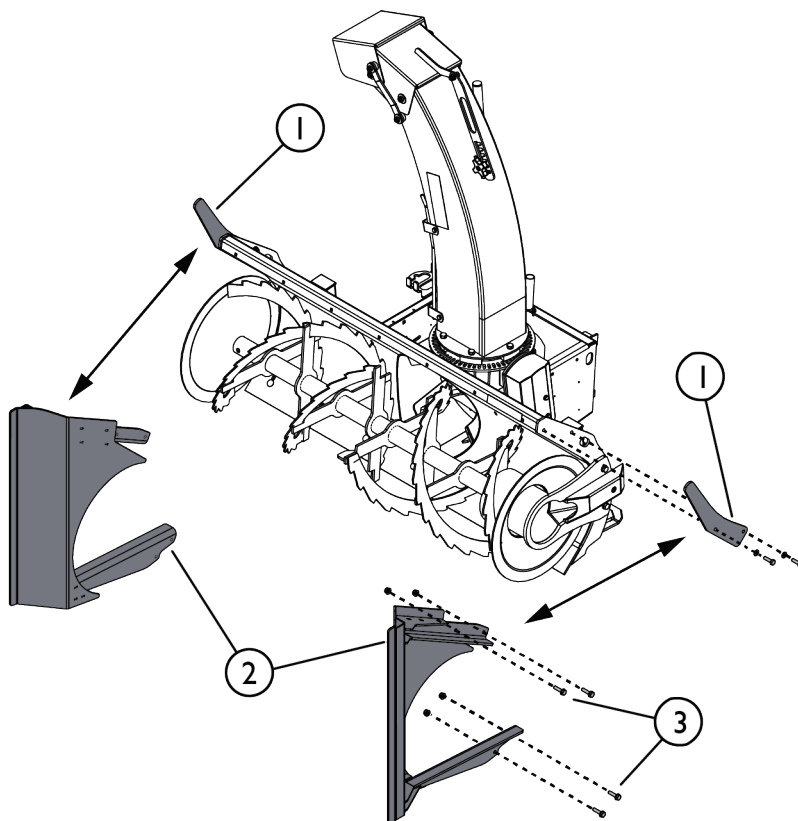

Se la turbina neve è stata fabbricata prima del 2023, utilizzare la dima di assemblaggio A453822 (inclusa nella fornitura) per eseguire i fori.

Installare le prolunghe telaio come segue:

1. Rimuovere le frese per pareti di neve A426664 (1).
2. Fissare la dima di assemblaggio A453822 (4) come mostrato nella figura a fianco.
3. Segnare i punti per i fori e rimuovere la dima.
4. Praticare fori da 11 mm (5) nei punti contrassegnati su entrambi i lati della turbina neve.
5. Fissare le prolunghe telaio (2) su entrambi i lati della turbina neve ai fori con i bulloni (3) in dotazione. Utilizzare una coppia di serraggio di 47 Nm.

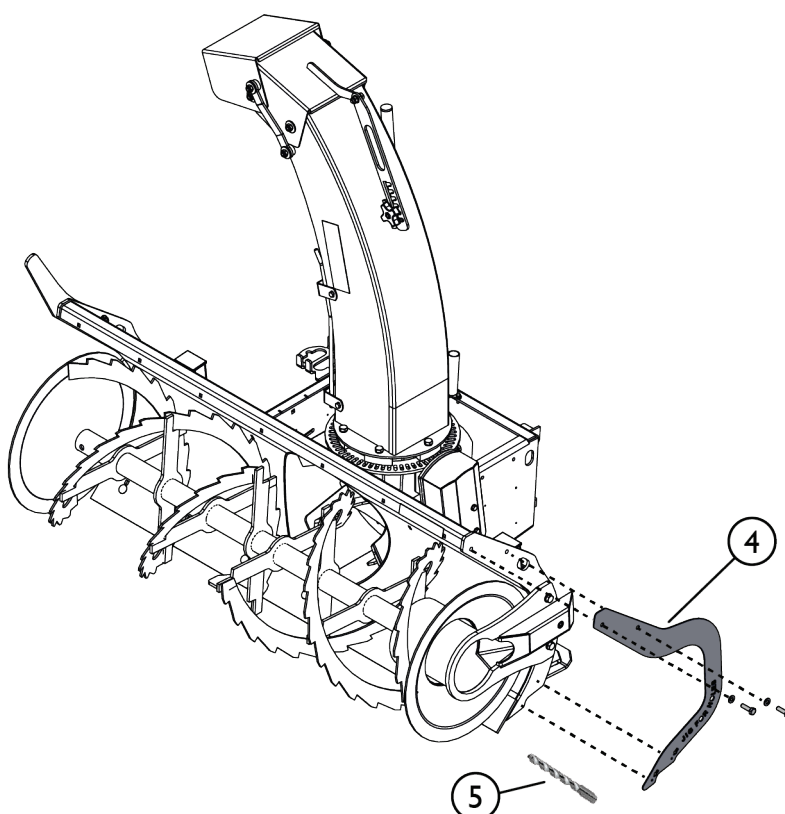

6.9 Rimozione di un blocco

Nella maggior parte dei casi l'intasamento della coclea di alimentazione è causato dalla velocità di marcia. Se la coclea non riesce a gettare la neve abbastanza velocemente, la velocità di marcia deve essere ridotta. L'intasamento dello scivolo di scarico è influenzato anche dal tipo di neve oltre che dal flusso di olio idraulico (numero di giri del motore della pala).

Per eliminare il blocco, utilizzare lo speciale utensile di sblocco, indicato con una freccia nella figura adiacente. Non rimuovere mai il blocco con le mani o con i piedi. Dopo l'uso, riportare l'utensile di sblocco nel luogo di stoccaggio indicato.

Se la turbina neve si intasa o si arresta durante l'uso, seguire la procedura di arresto in sicurezza e controllare lo scivolo di scarico. Non battere la turbina da neve contro il terreno per eliminare gli intasamenti, in quanto l'accessorio potrebbe danneggiarsi.

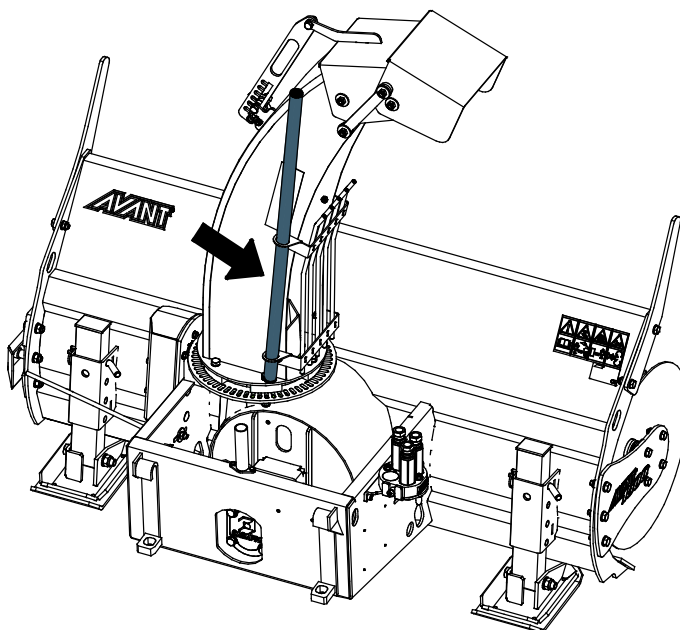

PERICOLO

Pericoli di impigliamento e sezionamento - Non introdurre mai le mani nello scivolo di scarico. Attenzione ai pericoli di sezionamento e di impigliamento in prossimità della turbina da neve, non abbandonare mai il sedile del conducente se l'accessorio è in funzione o se può avviarsi inaspettatamente. Arrestare sempre la turbina da neve e la pala caricatrice seguendo la procedura di arresto in sicurezza prima di avvicinarsi all'accessorio. Utilizzare sempre un utensile adatto per rimuovere le ostruzioni, non mettere mai le mani all'interno dello scivolo di scarico oppure utilizzare le mani o i piedi per liberare una trivella bloccata.



AVVERTENZA

Prestare attenzione ai pericoli di impigliamento e schiacciamento, soprattutto durante la rimozione di ostruzioni. Se un'ostruzione viene rimossa senza aver prima disattivato l'idraulica ausiliaria della pala caricatrice, il rotore di lancio si avvia immediatamente e può causare gravi lesioni. Arrestare sempre l'accessorio ruotando la leva di comando dell'idraulica ausiliaria fino alla posizione di folle prima di lasciare il sedile del conducente, spegnere il motore della pala caricatrice e rilasciare la pressione residua del sistema idraulico.



6.10 Posizione di trasporto



ATTENZIONE

**Rischio di ribaltamento -
Mantenere la minipala stabile.**

Trasportare sempre l'accessorio tenendolo sempre il più possibile in basso e vicino al terreno. Tenere rientrati il braccio telescopico e gli stabilizzatori durante il trasporto.

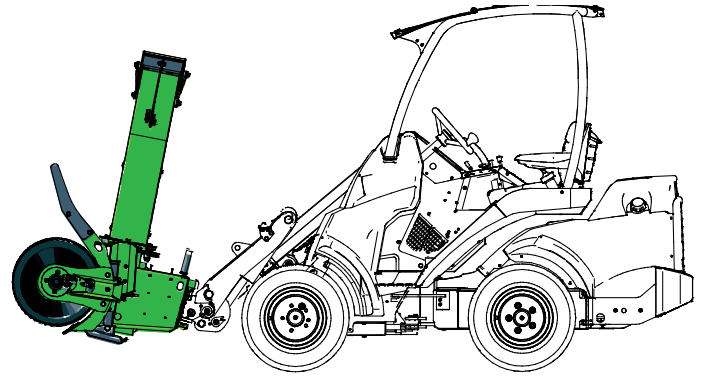

6.11 Stoccaggio dell'accessorio

Scollegare e riporre la turbina neve su una superficie piana, in modo che si appoggi saldamente sui due supporti di appoggio sotto l'accessorio. Il luogo migliore in cui riporre l'accessorio è un'area protetta dalla pioggia e dalla luce diretta del sole. Rimuovere la maggior parte della neve dallo scivolo, dal rotore di lancio e dal telaio della turbina da neve, in modo che lo scioglimento e il congelamento della neve non provochino il bloccaggio dell'accessorio.

- Evitare di riporre l'accessorio direttamente a terra, ad esempio posizionare sotto di esso un pallet o ceppi di legno.
- Collocare il multiconnettore sul relativo supporto, come indicato da una freccia nella figura sottostante. Non lasciare mai il connettore elettrico sul terreno.
- Assicurare la stabilità della turbina da neve durante il suo stoccaggio. È vietato arrampicarsi sulla turbina da neve.

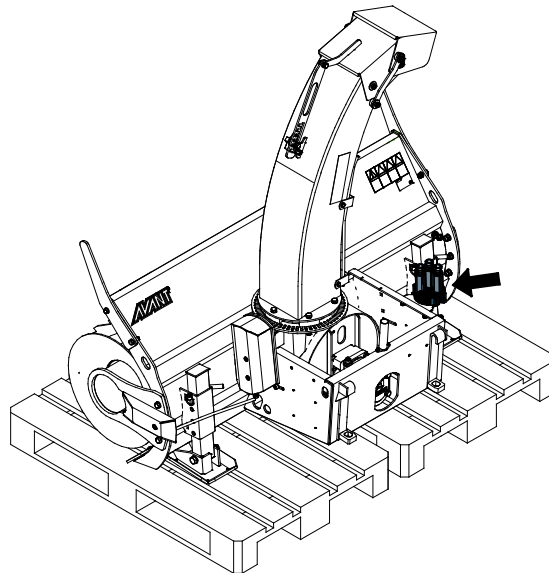

Prima di lunghi periodi di stoccaggio, pulire l'accessorio, ritoccare la vernice dove necessario e ingrassare il punto di lubrificazione per evitare danni da ruggine. Oliare leggermente il collettore rotante dello scivolo di scarico.

7. Manutenzione e assistenza

L'accessorio è stato progettato in modo da richiedere la minor manutenzione possibile. La manutenzione continua comprende la pulizia e la lubrificazione regolari e il monitoraggio delle condizioni dell'accessorio. A causa del pericolo di schiacciamento causato dall'abbassamento delle parti della macchina, tutti i lavori di manutenzione devono essere eseguiti quando le parti mobili sono completamente abbassate e l'accessorio è disteso sul terreno.



PERICOLO

Rischio di schiacciamento - Non rimanere mai sotto un accessorio sollevato.

Assicurarsi che l'accessorio sia supportato correttamente durante tutti gli interventi di manutenzione. Non rimanere mai sotto un accessorio sollevato. Il braccio caricatore potrebbe abbassarsi inaspettatamente durante la manutenzione causando gravi lesioni da schiacciamento o urto anche quando il motore della pala caricatrice non è in funzione. Tutte le operazioni di manutenzione e riparazione devono essere eseguite quando l'accessorio è completamente abbassato.

7.1 Ispezione dei componenti idraulici

Controllare lo stato dei tubi flessibili e dei componenti idraulici quando il sistema si è raffreddato e la pressione è stata scaricata. Non utilizzare l'attrezzatura se si riscontra una perdita nell'impianto idraulico dell'accessorio o della pala caricatrice. Il fluido idraulico fuoriuscito può penetrare nella pelle e causare gravi lesioni. Rivolgersi immediatamente a un medico nel caso in cui il fluido idraulico penetri nella pelle. Lavare accuratamente con acqua e sapone qualsiasi parte del corpo che sia stata a contatto con olio idraulico. L'olio idraulico è anche dannoso per l'ambiente e deve essere evitata qualsiasi perdita nell'ambiente. Riparare tutte le perdite immediatamente dopo averle rilevate; una piccola perdita può rapidamente diventare grande. Azionare l'accessorio solo con il tipo di olio idraulico accettato per l'uso con le pale caricatrici Avant.



PERICOLO

Rischio di iniezione di liquido ad alta pressione attraverso la pelle - Rilasciare la pressione residua prima della manutenzione. Non maneggiare mai i componenti idraulici quando l'impianto idraulico è in pressione, poiché un raccordo potrebbe rompersi o allentarsi e l'olio rilasciato potrebbe causare gravi lesioni. Non utilizzare l'attrezzatura se si è riscontrata una perdita nell'impianto idraulico.



Controllare visivamente che i tubi flessibili non presentino incrinature o abrasioni. Se ci sono segni di perdite, per controllare un componente, tenere un pezzo di cartone nell'area in cui si sospetta una perdita. Non usare le mani per cercare perdite. Monitorare l'usura dei tubi flessibili e interromperne l'uso se lo strato superficiale di un tubo si è usurato. Controllare il percorso dei tubi flessibili; regolare le fascette stringitubo per evitare l'abrasione dei tubi flessibili. La durata dei tubi flessibili è limitata. A seconda delle condizioni operative, tutti i tubi flessibili devono essere ispezionati a fondo entro 3 o 5 anni dall'uso e, se necessario, sostituiti con altri nuovi.

La ricerca di un guasto significa che il tubo o il componente idraulico deve essere sostituito e che l'attrezzatura non deve essere utilizzata fino a quando non viene riparata. I pezzi di ricambio sono disponibili presso il proprio rivenditore AVANT o il punto di assistenza autorizzato più vicino. Se non si dispone delle conoscenze e dell'esperienza necessarie in merito ai gruppi idraulici e alle modalità di esecuzione della riparazione in condizioni di sicurezza, lasciare che ad occuparsi dei lavori di riparazione siano tecnici dell'assistenza specializzati.

7.2 Pulitura dell'accessorio

Pulire regolarmente l'accessorio al fine di prevenire l'accumulo di sporcizia, che è più difficile da rimuovere. Per la pulizia è possibile utilizzare una idropulitrice e un detergente delicato. Non utilizzare solventi forti e non spruzzare direttamente sui componenti idraulici o sulle etichette applicate all'accessorio.

Subito dopo l'uso, sollevare leggermente la turbina da neve e utilizzarla per un momento ad elevati regimi per rimuovere la neve residua dall'accessorio. Non battere la turbina da neve contro il terreno. Se si accumula del ghiaccio che impedisce il normale utilizzo della turbina da neve, sbrinare l'accessorio in un'area calda. L'uso di prodotti chimici può danneggiare i tubi flessibili idraulici. Lubrificare il punto di lubrificazione sulla turbina da neve dopo il lavaggio. Pulire la turbina da neve dopo l'uso aiuta a ridurre la formazione di ghiaccio e neve sulla macchina.



AVVERTENZA

Pericolo di impigliamento - Il rischio di impigliamento persiste anche durante la manutenzione. Attenersi sempre alla procedura di arresto in sicurezza prima di qualsiasi operazione di pulizia, manutenzione o assistenza.

7.3 Ispezione delle strutture metalliche

Anche le strutture metalliche dell'accessorio devono essere ispezionate regolarmente. Controllare visivamente l'eventuale presenza di danni e controllare con particolare attenzione le staffe di attacco rapido e l'area circostante. L'accessorio non deve essere utilizzato in caso di deformazioni, crepe o rotture o danni di qualsiasi altro tipo.

Le riparazioni della saldatura possono essere eseguite solo da saldatori professionisti. Per la saldatura si devono usare solo metodi e additivi adatti per l'acciaio dell'accessorio. Per ulteriori informazioni sulle riparazioni, rivolgersi al servizio di assistenza più vicino.

7.4 Coclea di alimentazione e ventola di lancio

Il rotore della coclea di alimentazione e la ventola di lancio devono essere bilanciati. Vibrazioni e rumori anomali sono segni di squilibrio. In caso di vibrazioni, pulire e sbrinare le parti da ghiaccio e neve compattata. Componenti sbilanciati possono causare il guasto dei motori idraulici o dei cuscinetti. Se le parti sono danneggiate o la vibrazione continua dopo la pulizia delle parti, contattare il centro assistenza AVANT più vicino.

7.5 Rotazione scivolo di scarico

Il collettore rotante dello scivolo di scarico può essere lubrificata lievemente senza aprire la struttura. L'attuatore dello scivolo di scarico è un motore elettrico che non richiede manutenzione. I cuscinetti dello scivolo di scarico sono lubrificati permanentemente e normalmente non richiedono manutenzione. I componenti elettrici della rotazione dello scivolo e la regolazione dell'estremità dello scivolo non contengono parti riparabili dall'utente.

7.6 Lubrificazione

Aggiungere regolarmente una piccola quantità di lubrificante al punto di lubrificazione sul cuscinetto. Un intervallo di lubrificazione corretto dipende molto dalle condizioni operative, ma l'aggiunta di lubrificante deve avvenire almeno ogni 10 ore di utilizzo.

Pulire l'estremità dell'ingrassatore prima di ingrassare e aggiungere solo una piccola quantità di grasso alla volta. Il nipplo di lubrificazione è un nipplo standard R1/8". Sostituirlo se danneggiato.

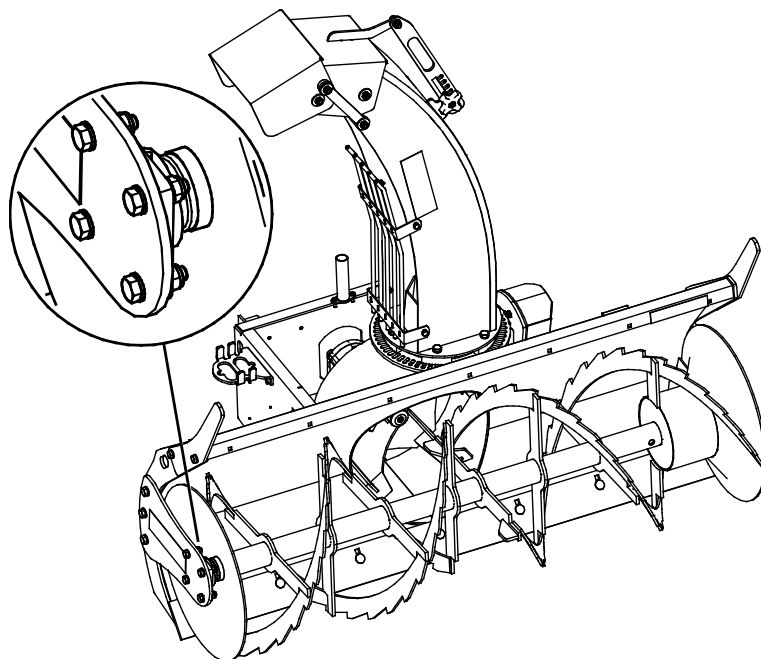

8. Termini di garanzia

Avant Tecno Oy concede una garanzia di un anno (12 mesi) dalla data di acquisto dell'accessorio da essa prodotto.

La garanzia copre i costi di riparazione con le seguenti modalità:

- I costi di manodopera vengono coperti se la riparazione non viene eseguita in fabbrica.
- La fabbrica sostituisce qualsiasi materiale di consumo o componente difettoso.

La fabbrica può rimborsare il prezzo dei componenti acquistati dal cliente in casi particolari concordati anticipatamente.

La garanzia non copre:

- Interventi di manutenzione ordinaria o parti e materiali di consumo a tal scopo necessari.
- Danni causati da condizioni operative o modalità di utilizzo insolite, negligenza, modifiche strutturali apportate senza il consenso di Avant Tecno Oy, utilizzo di parti non originali o mancanza di manutenzione.
- Le conseguenze di un difetto, come l'interruzione del lavoro o altri possibili danni aggiuntivi
- Spese di viaggio e/o di trasporto dovute alla riparazione.

FI	EY-vaatimustenmukaisuusvakuutus	Alkuperäinen kieliversio
SV	EG-försäkran om överensstämmelse	Originalversion
EN	EC Declaration of Conformity	Original language
IT	Dichiarazione di Conformità CE	Traduzione del documento originale



Valmistaja / Tillverkare / Manufacturer / Fabbricante
Osoite / Adress / Address / Indirizzo

AVANT TECNO OY
Ylötie 1
33470 YLÖJÄRVI,
FINLAND

Vakuutamme täten, että alla mainitut tuotteet täyttävät konedirektiivin turvallisuus- ja terveysvaatimukset (direktiivi 2006/42/EY muutoksineen). Seuraavia yhdenmukaistettuja standardeja on sovellettu /

Vi försäkrar härmed att nedan beskrivna produkter överensstämmer med hälso- och säkerhetskrav i EG-maskindirektiv (EG-direktiv 2006/42/EG som ändrat). Följande harmoniserade standarder har tillämpats /

We hereby declare that the products listed below are in conformity with the provisions of the Machinery Directive (directive 2006/42/EC as amended). The following harmonized standards have been applied:

Dichiariamo che i prodotti sotto elencati sono conformi alle disposizioni della Direttiva Macchina (direttiva 2006/42/CE e successive modifiche). Sono state applicate le seguenti norme armonizzate

SFS-EN ISO 12100, SFS-EN ISO 4413

Mallit / Modeller / Models / Modelli

Avant		
Hydraulitoiminen lumilinko; Avant-kuormaajan työlaite		
Hydraulisk snöfräs; arbetsredskap för Avant lastare	1150	A434731
Hydraulic snow blower; attachment for Avant loaders	1500	A428062
Turbina neve 1150/1500; accessorio per pale caricatori Avant		



9.1.2023 Ylöjärvi, Finland

Jani Käkelä,
Toimitusjohtaja / Verkställande direktör /
CEO / Amministratore delegato



AVANT[®]